

PEĆ NA ČVRSTO GORIVO: TARA
ŠIFRA:5110361

VRATA PEĆI KOMPLET

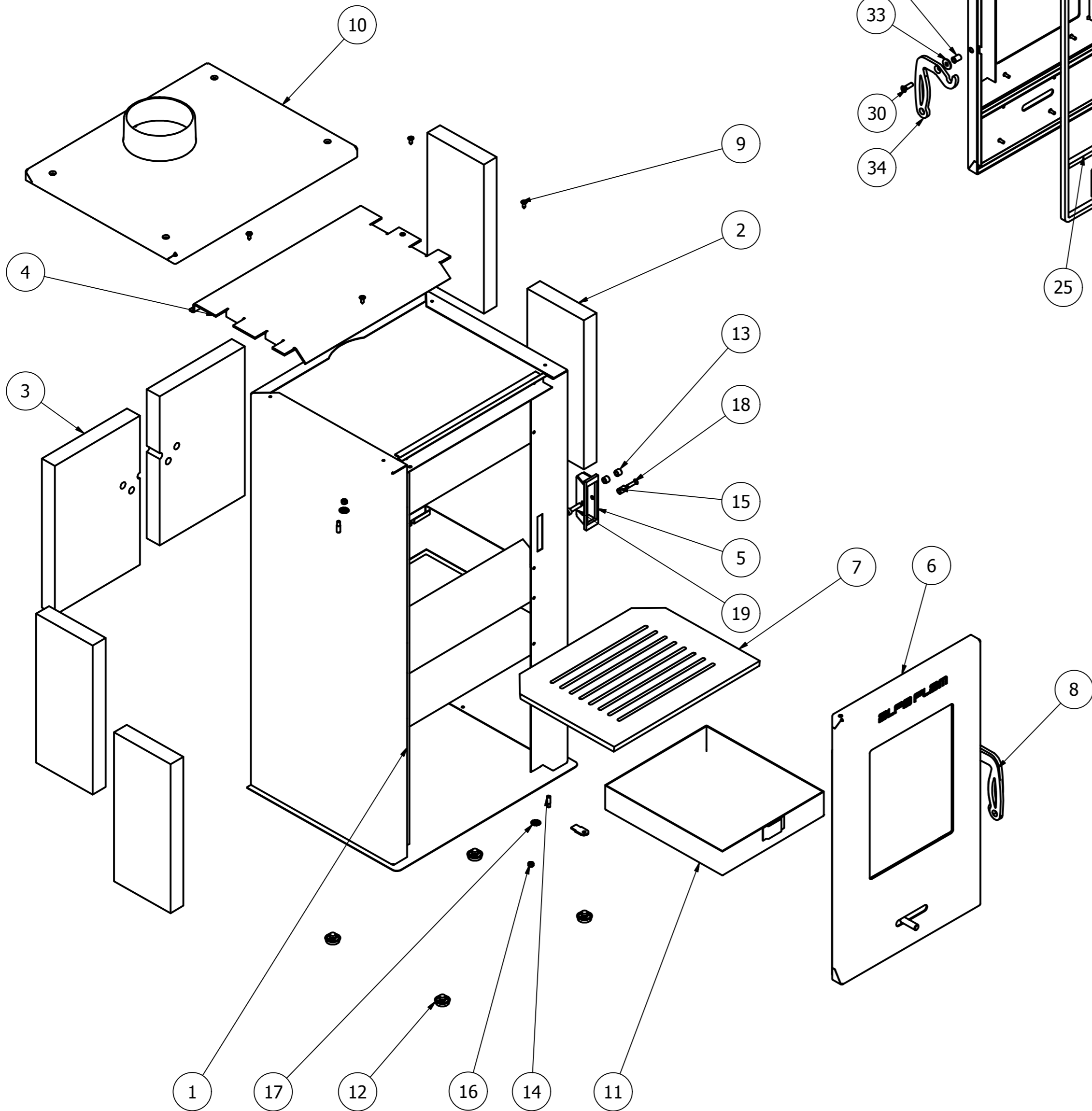

Poz.	Kol.	J.m.	Naziv	Izabrane k-ke	Broj crteža
34	1	kom	ručica		SP.8-00.08
33	1	kom	Podloška		SRPS MB2.136
32	8	kom	Navrtka	ČV-40 M4 Zn	SRPS M.B1.601
31	8	kom	Podloška lepezasta	A4	SRPS M.B2.151
30	1	kom	Vijak M6x20	ČV-50	SRPS M.B1.136
29	1	kom	Navrtka specijalna M6		
28	4	kom	Držač stakla		SP.8-00.20
27	4	kom	Čaura odstojna		SP.8-00.21
26	1	kom	Pletenica	≠4x8x485	
25	1	kom	Pletenica fi 12	12x270	
24	1	kom	Pletenica fi 12	12x1360	
23	1	kom	Staklo vrata ložišta	≠3x221x284	SP.8-00.10
22	1	kom	Kućište šibera		KMŠ.70-00.14
21	1	kom	Šiber-sklop	sklop	ŠR-2.12.00
20	1	kom	Vrata peći-sklop		SP.7-07.00
Poz.	Kol.	J.m.	Naziv	Izabrane k-ke	Broj crteža

19	1	kom	Vijak M6x25		SRPS.M.B1.118
18	1	kom	Vijak M6 x 20	ČV-50 Zn	SRPS M.B1.136
17	2	kom	Lepezasta podloška	Č.4230 A5	SRPS M.B2.151
16	2	kom	Navrtka M5	ČV-40 M5xZn	SRPS M.B1.601
15	1	kom	Navrtka specijalna M6		
14	2	kom	Osovinica vrata		DGR-00.11
13	2	kom	Čaura završivača	Fi 10	SP.08.00.11
12	4	kom	Nogica	Polipropilen	SP.8-00.09
11	1	kom	Pepeljara-sklop	sklop	PDL.1-02.00/B
10	1	kom	Plotna peći - sklop	sklop	PČG.6-04.00
9	4	kom	Vijak za lim A4,8 x 16		SRPS.M.B1.465
8	1	kom	Ručica vrata	≠6; S235JR	SP.8-00.08/A
7	1	kom	Rešetka ložišta	odlivak	PDG-00.08/B
6	1	kom	VRATA PEĆI KOMPLET		
5	1	kom	Kućište završivača -sklop	sklop	PČG.6-02.00
4	1	kom	Usmerivač dimnih gasova	≠3; S235JR	PČG.6-00.08
3	2	kom	Šamot zadnji Orient	šamot	PDL.2.00.12
2	4	kom	Šamot bočni Orient	šamot	PDL.2.00.13
1	1	kom	Omotač peći-sklop	sklop	PČG.6-01.00
Poz.	Kol.	J.m.	Naziv	Izabrane k-ke	Broj crteža

Dimenzije:	EXPLOSION	Površinska hrapavost:	Površinska zaštita:		
Materijal:				Termička obrada:	
	Namena: Serijska proizvodnja		Standard:	Masa (kg):	Razmera: 1:6
	Datum:	03.06.2019	Naziv:		
Obradio:	Dipl.ing.S.Ilić	TARA-EXPLOSION			
Konstruisao:	Dipl.ing.S.Ilić				
Standardizovao:	Dipl.ing.Z.Todorović				
Odobrio:	Dipl.ing.D.Kitanović				
			Oznaka:	PČG.6-00.00	
Izmene Datum:	Uneo:	Odobrio:	Izv.pod.	Zamena za:	
SRBIJA					

dipl.ing.Slobodan Ilić

Za dužinske mere		Za stepene i minute	
Područje nominalnih mera / mm.		Područje nominalnih mera / mm.	
1	2	3	4
do 10	do 20	do 10	do 10
±0.1	±0.2	±0.3	±0.5
±0.1	±0.2	±0.8	±1.2
±0.1	±0.2	±1*	±1*
do 10	do 20	do 10	do 10
±0.1	±0.2	±0.3	±0.5
±0.1	±0.2	±1*	±1*
do 10	do 20	do 10	do 10
±0.1	±0.2	±0.3	±0.5
±0.1	±0.2	±1*	±1*

Ovaj crtež je autorska svojina AD "ALFA-PLAM" VRANJE. Bez njegovog pismenog odobrenja isti se ne sme precrtavati, umnožavati, niti koristiti za proizvodnju prikazanog predmeta ovog preduzeća. U protivnom se snose posledice u smislu člana 163 i 164 Krivičnog zakonika (povrede autorskog prava).